

STORES BANNES

Gammes TOPLINE
WINGLINE

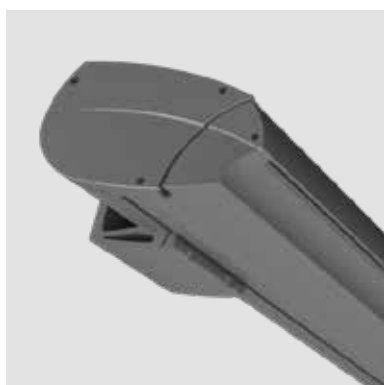

VIVEZ LE CONFORT ET LA QUALITÉ



TOPLINE CASSETTE

Sur le store TOPLINE CASSETTE, le joli coffre en aluminium protège la toile et les bras articulés des influences environnementales.

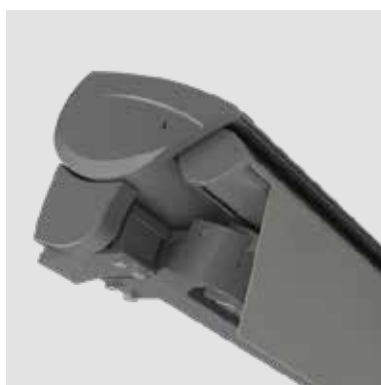

TOPLINE PLUS

Sur le store TOPLINE PLUS, un semi-coffre esthétique protège la toile en position rentrée.

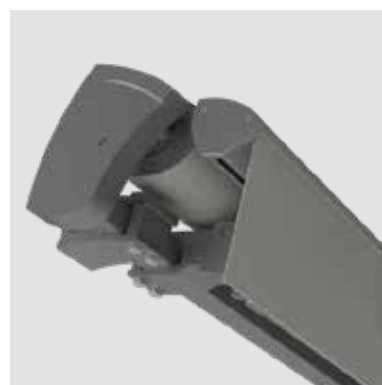

TOPLINE

Le store TOPLINE est un produit de qualité qui s'appuie sur une technologie et des matériaux de tout premier ordre.



LES AVANTAGES

UNE QUALITÉ, UNE TECHNOLOGIE ET UN DESIGN HAUT DE GAMME

Si la série TOPLINE constitue la nouvelle référence parmi les stores, ce n'est pas pour rien : aucun autre store ne peut être équipé d'autant d'options ! Le Variovolant, un lambrequin enroulable supplémentaire pouvant atteindre 150 cm, s'avère être une protection idéale contre l'éblouissement et les regards indiscrets. Le variateur de pente de la série TOPLINE, doté d'un mécanisme à manivelle spécifique, permet une inclinaison du store jusqu'à 55° et vous protège donc aussi des rayons du soleil bas. Trois aspects prédominent sur les stores de la série TOPLINE : longévité, qualité et confort. Sans oublier que cette série est motorisée de série !

UNE GARANTIE DE 7 ANS

À l'instar de tous nos autres stores, la série TOPLINE est également homologuée CE. Les matériaux et les revêtements, de haute qualité et résistant à la corrosion, assurent une longue durée de vie à votre produit, que vous apprécierez dès le premier rayon de soleil.

COFFRE, SEMI-COFFRE ET MONOBLOC

Un coffre de conception totalement fermée augmente sensiblement la durée de vie d'un store et permet de l'utiliser à des endroits exposés, puisque la toile et les bras articulés sont rentrés dans le coffre. Sur un store semi-coffre, seule la toile est rentrée, pour être protégée des agressions des intempéries par le semi-coffre. À l'inverse, les stores monoblocs s'utilisent principalement sous des éléments en porte-à-faux qui les protègent. Le cas échéant, ils peuvent également être protégés par un auvent de protection.

DE MULTIPLES POSSIBILITÉS DE MONTAGE

En neuf comme en rénovation, les stores bannes **WOUNDWO** peuvent être fixés au mur, au plafond ou même sur chevron. Ils s'intègrent donc très facilement dans le cadre d'un projet de construction d'une maison ou de travaux de rénovation.

UNE PROTECTION ET UN OMBRAGE DE PREMIER ORDRE

Les stores bannes sont le prolongement extérieur de vos protections solaires intérieures. En effet, ils font efficacement écran aux rayons du soleil et transforment votre terrasse en un lieu ombragé et frais, sans dissipation de chaleur. Ce qui réduit sensiblement vos besoins en climatisation. Et si le soleil est bas ou que votre terrasse est orientée côté ouest, une avancée plus importante, un angle d'inclinaison plus élevé ou un Variovolant vous aideront à aménager une zone d'ombre optimale.



Soleil haut

par ex. façade orientée sud



Soleil bas

par ex. façade orientée ouest

LES POSSIBILITÉS DE MANŒUVRE

Vous avez le choix entre une manivelle, un moteur câblé, un moteur radio ou le moteur radio Somfy io homecontrol®, qui permet une intégration sans fil dans un système de domotique. Les moteurs solaires permettent également une motorisation sans raccordement électrique supplémentaire. Et vous pouvez vous assurer encore plus de confort en optant pour un capteur éolien et/ou un capteur solaire.



Manivelle



Moteur
230 V



Moteur
radio



Domotique



Moteur radio
solaire

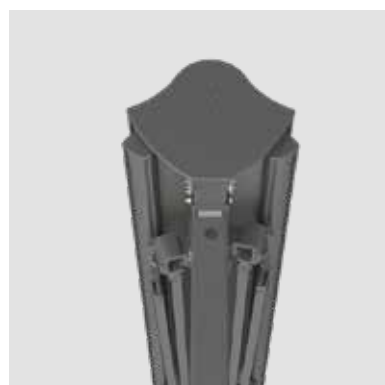

WINGLINE

Il s'agit d'un store banne double-pente indépendant, qui se déploie de façon synchrone des deux côtés et peut couvrir une surface pouvant atteindre 58 m².

CARACTÉRISTIQUES ET ACCESSOIRES



DOMOTIQUE

Qu'ils soient complètement automatisés, pilotés par smartphone ou par télécommande, les produits **WOUNDWO** offrent une excellente souplesse d'utilisation et sont parfaitement compatibles avec les systèmes de domotique les plus divers.

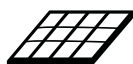

MOTEUR SOLAIRE

L'absence de raccordement électrique ne doit pas vous faire renoncer au confort d'un dispositif pare-soleil motorisé. Le panneau solaire à batterie intégrée se fond idéalement dans le design du produit.

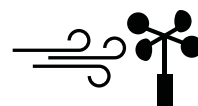

CAPTEUR ÉOLIEN, DE LUMINOSITÉ ET DE PLUIE

Le dépassement de valeurs limites supérieures ou inférieures de vent et de luminosité provoque la rentrée/sortie de votre produit. Il est également possible d'indiquer à votre protection solaire comment elle doit réagir à la pluie. Intelligent, non ?



DES BRAS ULTRA-SOLIDES

Pour qu'un store fonctionne de façon fiable et durable, il est très important qu'il s'appuie sur un mécanisme de pointe. Tous les stores bannes **WOUNDWO** sont des produits sophistiqués dotés de bras articulés ultra-solides. Le bras des produits **TOPLINE** est pourvu de 4 câbles ayant fait l'objet d'un test de 70 000 manœuvres garanties. Il résiste aux contraintes les plus extrêmes (jusqu'à la classe de résistance au vent 3).



VARIOVOLANT / VARIOMOTION

Le Variovolant est un lambrequin supplémentaire pouvant être déployé verticalement à l'avant du store jusqu'à 1500 mm. Le Variomotion est un Variovolant électrique fonctionnant sur 24 V (max. 1350 mm), qui peut être manœuvré par commande radio facilement et en silence.



LE SYSTÈME À RAMPE LUMINEUSE LIGHTVIEW

Vous souhaitez davantage de lumière sur votre terrasse ? Avec notre système à rampe lumineuse Lightview, aucun problème ! D'un simple appui sur un bouton, une bande lumineuse continue intégrée dans un profilé en aluminium anodisé naturel projette sur votre terrasse une luminosité par mètre courant pouvant atteindre 720 lumen. Et le nec plus ultra : la rampe se pivote très facilement dans une plage de +/- 45°.

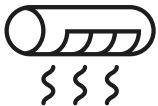

RADIATEUR

Quand les soirées sont fraîches, quoi de mieux que profiter de la chaleur émise par notre radiateur à infrarouges esthétique et performant ? Il peut être fixé au store ou sur la façade. Et vous pouvez le piloter conjointement avec votre système d'ombrage.



COUVRE-JOINT

L'interstice entre les toiles de stores accouplés peut être recouvert par l'obturateur de fente. L'obturateur de fente empêche le passage des rayons du soleil entre les toiles d'installations accouplées. Des lambrequins spécialement fabriqués pour les installations dotées d'un obturateur de fente s'étendent sur toute la largeur de l'installation.

COLORIS, MOTIFS ET TOILES

MOTIFS ET TOILES

Avec l'accompagnement d'un revendeur spécialisé, jetez un coup d'œil à la collection **WOUNDWO** et partez à la découverte de vos envies : tout un éventail de coloris, de motifs - unis, à rayures classiques ou à rayures fantaisie - et de toiles en acrylique et en polyester vous attendent !

PROTECTION UV

Les toiles en acrylique sont des toiles de store de haute qualité, dotées de toute une série d'équipements qui leur permettent de parfaitement s'accommoder des conditions exigeantes en extérieur. Selon la norme UV 801, le facteur de protection UV des toiles varie entre 40 et 80.

TEXGARD - EASY-CLEAN

Dotées d'une finition textile spéciale, ces toiles ont des propriétés particulièrement utiles. Elles ont notamment une faible tendance aux salissures, une excellente déperlance et une tension de surface réduite. Le mode de fixation spécifique permet à la toile de conserver ces propriétés pour très longtemps. Toute pénétration d'humidité, d'eau et de salissures est ainsi évitée de façon optimale.

ALL-WEATHER

La qualité All-Weather se traduit par un tissu enduit d'un seul côté, en acrylique de marque teinté dans la masse. Elle vous protège donc parfaitement des rayons du soleil, mais aussi de la bruine et des pluies faibles (inclinaison mini 14°).

OEKO-TEX® STANDARD 100

OEKO-TEX® Standard 100 est un système de contrôle et de certification qui vous garantit que les textiles respectent les valeurs limites de certaines substances nocives, dangereuses pour la santé.



LES COLORIS DE LA STRUCTURE

Avec plus de 200 coloris de structure RAL et plus de 350 toiles, **WOUNDWO** offre à chacun la possibilité de trouver son store de prédilection. Même pour les projets les plus insolites ! Il existe un modèle de store parfait pour quasiment toutes les dimensions et toutes les formes.



LES FORMES DE LAMBREQUIN

Vous devez bien sûr choisir votre toile de store, mais n'oubliez pas de trouver le lambrequin qui viendra la compléter harmonieusement ! Vous avez le choix entre six formes de lambrequin et les teintes les plus diverses qui soient pour les liserés.

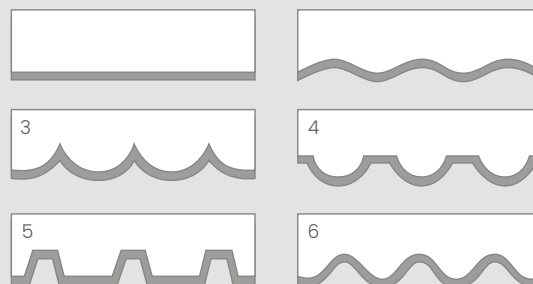



TOPLINE CASSETTE



Ce store répond aux exigences les plus pointues. Le TOPLINE CASSETTE est l'aboutissement parfait de l'idée de protéger la toile des poussières et de l'humidité en l'enroulant dans un coffre en aluminium. Son design compact et discret et son élégance intemporelle confèrent au TOPLINE CASSETTE une position d'exception sur le marché des stores coffres autoportant.

LES AVANTAGES

- Garantie de 7 ans
- Montage mural, au plafond ou sur chevrons
- Toile et bras complètement rentrés dans le coffre
- Moteur radio io homecontrol de série
- Commande intelligente en option
- Manœuvre par manivelle en option
- Variovolant en option
- Rampe lumineuse à LED en option
- Radiateur à infrarouges possible en accessoire
- Plus de 200 teintes RAL et plus de 350 toiles
- Toiles résistantes aux intempéries, aux salissures et à la lumière
- Bonne résistance au vent

LES MANŒUVRES



Manivelle



Moteur
230 V



Moteur
radio



Domotique



Moteur radio
solaire



STORE COFFRE

Toile et bras dans un coffre fermé
Largeur maxi 7000 mm
(en deux parties, jusqu'à 13 000 mm)
Avancée maxi 4000 mm



LA RAMPE LUMINEUSE À LED

Les rampes lumineuses à LED hautes performances se pivotent et leur intensité peut être adaptée de façon optimale par commande à distance.



LE VARIOVOLANT

Cette toile supplémentaire est intégrée dans la barre de charge des stores bannes. Manœuvrable par moteur ou manivelle, le Variovolant vous protège idéalement des rayons du soleil bas.

TOPLINE PLUS



Le store semi-coffre design constitue la solution qui satisfait aux exigences spécifiques des clients sensibles à la qualité, grâce à des options comme le Variovolant ou le variateur de pente. Les coloris standard de la structure - blanc, ivoire clair ou argent - se marient parfaitement avec les nombreux motifs proposés pour les toiles.

LES AVANTAGES

- Garantie de 7 ans
- Montage mural, au plafond ou sur chevrons
- Toile complètement rentrée dans le coffre
- Moteur radio io homecontrol de série
- Commande intelligente en option
- Manœuvre par manivelle en option
- Variovolant en option
- Rampe lumineuse à LED en option
- Radiateur à infrarouges possible en accessoire
- Plus de 200 teintes RAL et plus de 350 toiles
- Toiles résistantes aux intempéries, aux salissures et à la lumière
- Bonne résistance au vent

LES MANŒUVRES



Manivelle



Moteur
230 V



Moteur
radio



Domotique



Moteur radio
solaire



STORE SEMI-COFFRE

Toile dans un coffre fermé.

Largeur maxi 7000 mm

(en deux parties, jusqu'à 14 000 mm)

Avancée maxi 4500 mm

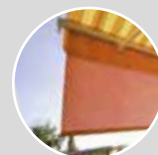

LE VARIOVOLANT

Cette toile supplémentaire est intégrée dans la barre de charge des stores bannes. Manœuvrable par moteur ou manivelle, le Variovolant vous protège idéalement des rayons du soleil bas.

LE JOINT BROSSE

Un joint brosse intégré enlève les impuretés lors de la rentrée du store.

TOPLINE



Store haut de gamme sur mesure et doté d'options telles que le Variovolant ou le variateur de pente, ce modèle répond aux désirs des clients les plus exigeants. Les coloris standard de la structure - blanc, ivoire clair et argent - se marient parfaitement avec les nombreux motifs proposés pour les toiles. Ce store est par ailleurs disponible en option spéciale dans toutes les teintes RAL.

LES AVANTAGES

- Garantie de 7 ans
- Montage mural ou au plafond, de 5° à 40°
- Montage sur chevrons
- Souplesse de positionnement des supports
- Moteur radio io homecontrol de série
- Commande intelligente en option
- Manœuvre par manivelle en option
- Variovolant en option
- Rampe lumineuse à LED en option
- Radiateur à infrarouges possible en accessoire
- Auvent de protection en accessoire
- Plus de 200 teintes RAL et plus de 350 toiles
- Toiles résistantes aux intempéries, aux salissures et à la lumière
- Bonne résistance au vent

LES MANŒUVRES



Manivelle



Moteur
230 V



Moteur
radio



Domotique



Moteur radio
solaire



STORE MONOBLOC

Toile et bras dans un système non fermé.

Largeur maxi 7000 mm
(en trois parties, jusqu'à 19 500 mm)
Avancée maxi 4500 mm



LE VARIOVOLANT

Cette toile supplémentaire est intégrée dans la barre de charge des stores bannes. Manœuvrable par moteur ou manivelle, le Variovolant vous protège idéalement des rayons du soleil bas.



L'AUVENT DE PROTECTION

L'auvent de protection vient envelopper l'axe de la toile, recouvrir et protéger le mécanisme et assure donc une protection suffisante contre l'humidité.

WINGLINE



Le store WINGLINE est un store double-pente indépendant, qui se déploie simultanément des deux côtés et peut couvrir une surface pouvant atteindre 58 m². Sa base est constituée d'un solide tube porteur central, d'une section de 80 x 80 mm, les deux paires de bras articulés fixées en vis-à-vis à l'aide de supports spéciaux. Constituée d'un profilé en aluminium extrudé en 3 parties, la structure de protection est vissée aux caches latéraux moulés en aluminium. L'ensemble du store est supporté par deux pieds en acier qui sont vissés au sol à l'aide de plaques de base largement dimensionnées.

LES AVANTAGES

- Garantie de 7 ans
- Toile complètement rentrée dans le coffre
- Moteur radio io homecontrol de série
- Commande intelligente en option
- Variovolant en option
- Rampe lumineuse à LED en option
- Radiateur à infrarouges possible en accessoire
- Plus de 200 teintes RAL et plus de 350 toiles
- Toiles résistantes aux intempéries, aux salissures et à la lumière
- Bonne résistance au vent

LES MANŒUVRES



Moteur
230 V



Moteur
radio



Domotique



STORE DE GRANDE TAILLE

Toile dans un coffre fermé.

Largeur maxi 7000 mm

(extensible à volonté)

Avancée maxi 2 x 4500 mm

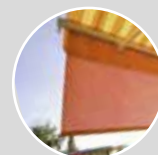

LE VARIOVOLANT

Cette toile supplémentaire est intégrée dans la barre de charge des stores bannes. Manœuvrable par moteur ou manivelle, le Variovolant vous protège idéalement des rayons du soleil bas.



DES PIEDS EN ACIER

L'ensemble du store est supporté par deux pieds en acier qui sont vissés au sol à l'aide de plaques de base largement dimensionnées.



LA GAMME

PRODUIT	TOPLINE CASSETTE	TOPLINE PLUS	TOPLINE	WINGLINE
Largeur*	2000 - 13 000 mm	2000 - 14 000 mm	1250 - 19 500 mm	2000 - 7000 mm
Avancée*	1500 - 4000 mm	1500 - 4500 mm	1500 - 4500 mm	2 x 1500 - 4500 mm
Coloris de la structure	Tous les coloris RAL K7 CLASSIC	Tous les coloris RAL K7 CLASSIC	Tous les coloris RAL K7 CLASSIC	Tous les coloris RAL K7 CLASSIC
Moteur standard	Moteur radio io homecontrol	Moteur radio io homecontrol	Moteur radio io homecontrol	Moteur radio io homecontrol
Angle d'inclinaison maximum en fonction du montage mural ou au plafond	40°	55°	55°	40°
Moteur radio solaire avec batterie et panneau solaire	✓	✓	✓	-
Moteur radio	✓	✓	✓	✓
Moteur câblé	✓	✓	✓	✓
Variateur de pente	-	✓	✓	-
Hauteur de lambrequin 200 mm	✓	✓	✓	✓
Hauteur de lambrequin 210 à 700 mm	✓	✓	✓	✓
Variovolant avec manivelle	✓	✓	✓	✓
Rampe lumineuse à LED	✓	✓	✓	✓
Système de chauffage Solamagic	✓	✓	✓	✓
Capteur solaire/éolien	✓	✓	✓	✓
Housse de protection pour l'hiver	✓	✓	✓	✓

* Selon la version du produit

NOUS SOMMES SUNLIGHT DESIGN

WO&WO Sonnenlichtdesign GmbH & Co KG
Hafnerstraße 193, 8054 Graz, AUSTRIA
www.woundwo.com

AUTRICHE
T +43 (0)316 2807-0
office@woundwo.at

ALLEMAGNE
T +49 (0)7152 3381130
office@woundwo.de

SUISSE
T +41 (0)71 955 04 80
office@woundwo.ch

FRANCE
T +33 (0)1 60 06 19 51
office@woundwo-france.com

VOTRE REVENDEUR **WOUNDWO**

© **WOUNDWO**, Q1 2021